

Digitální kontrolní posuvné měřítko s čelistmi a s jemným nastavením, funkce PRESET, ABS

- mit Messerspitzen und mit Feineinstellung
- mit Messwertvoreinstellung
- Wechselmöglichkeit von absoluter und relativer Messung
- Speichermöglichkeit des Messwertes für spätere Ablesung
- Ablesung 0,01 mm oder 0,0005 inch
- rostfreie, gehärtete Ausführung
- mit Lochmaßansatz für Innenmessung
- Genauigkeit nach Werknorm
- inkl. 3V Batterie (Typ CR2032, Art.-Nr.: 02026080)
- Lieferung im Kasten - nur zum Transport
- s vnitřními čelistmi a s jemným nastavením
- předvolba měřené hodnoty
- možnost přepínání mezi absolutním a relativním měřením
- možnost uložení naměřené hodnoty pro pozdější odečet
- odečet 0,01 mm nebo 0,0005"
- z nerezové oceli, kalené
- se nástavcem pro vnitřní měření
- firemní norma
- vč. 3V baterie (typ CR2032, obj. č.: 02026080)
- v pouzdru – pouze pro přepravu



ab 1.500 mm ohne Teilung auf der Schiene
od 1500 mm bez stupnice

= Speditionsware wegen Übergröße oder Übergewicht nadrozměr, dodání speciálním přepravcem

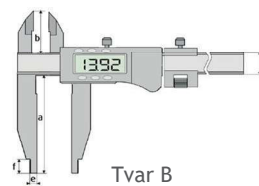

ON / OFF	●	ROST frei
mm/palce (jedn.)	●	
Funkce HOLD	●	CR 2032 + 3V
ABS/INC	●	
Absolutní systém	—	
Funkce PRESET	●	
Datový výstup	RB 5	

Bestell-Nr. Obj. č.	Messbereich Rozsah mm	Schnabellänge (a) Délka čelistí mm	Genauigkeit Přesnost mm	b mm	d mm	e mm	f mm	kg	Euro/St. Euro/ks
02027015	500	150	0,05	56	24	10	18	1,2	345,00
02027012	600	150	0,06	56	24	10	18	1,3	445,00
02027014	600	300	0,08	56	24	10	18	1,3	640,00
02027019	800	150	0,06	67	31	10	24	2,6	485,00
02027016	1000	150	0,07	67	31	10	24	2,6	660,00
02027017	1500	200	0,10	80	42	10	24	3,1	1 550,00
02027013	2000	200	0,12	80	42	10	24	3,4	2 300,00

Digitaler Bohrungsabstand-Messschieber, PRESET-Funktion, ABS

Digitální středící kalibr na otvory, funkce PRESET, ABS

- kegelförmige Messschenkel zur Zentrierung auf der Bohrungsmittle
- mit Feineinstellung
- mit Messwertvoreinstellung
- Wechselmöglichkeit von absoluter und relativer Messung
- Ablesung 0,01 mm oder 0,0005 inch
- rostfreie Ausführung
- Genauigkeit nach Werknorm
- inkl. 3V Batterie (Typ CR2032, Art.-Nr.: 02026080)
- Lieferung im Kasten - nur zum Transport
- kuželové měřicí dotyky pro vystředění v otvoru
- s jemným nastavením
- předvolba měřené hodnoty
- přepínání mezi absolutním a relativním měřením
- možnost uložit měřenou hodnotu
- odečet 0,01 mm nebo 0,0005"
- z nerezové oceli
- firemní norma
- vč. 3V baterie (typ CR2032, obj. č.: 02026080)
- v pouzdru – pouze pro přepravu

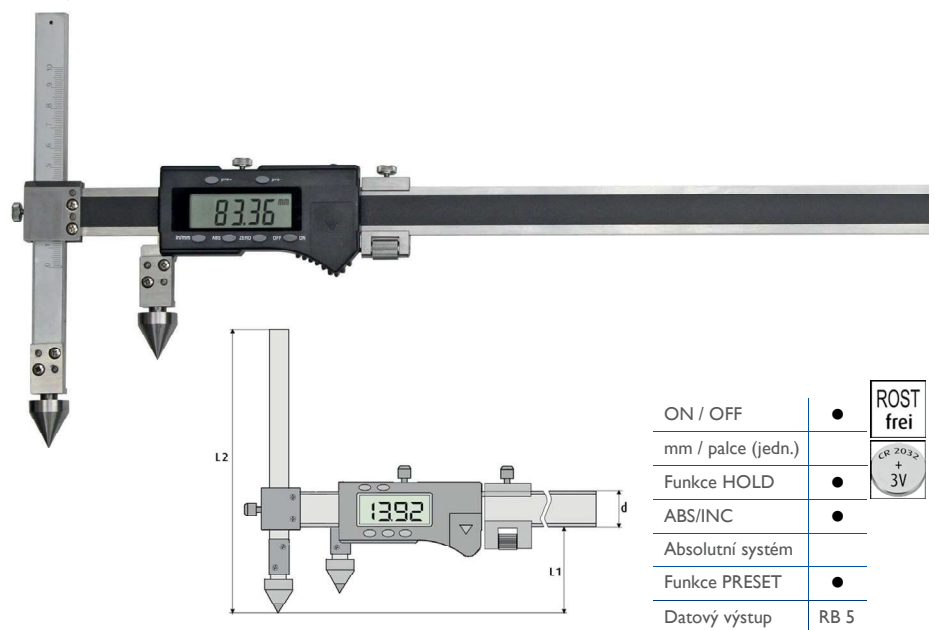

ON / OFF	●	ROST frei
mm / palce (jedn.)	—	
Funkce HOLD	●	CR 2032 + 3V
ABS/INC	●	
Absolutní systém	—	
Funkce PRESET	●	
Datový výstup	RB 5	

Bestell-Nr. Obj. č.	Messbereich Rozsah mm	Genauigkeit Přesnost mm	∅ mm	L1 mm	L2 mm	Euro/St. Euro/ks
02026185	20–500	0,05	20	61	216	590,00
02026186	20–1000	0,08	20	70	400	1 150,00