

Magnetické držáky úchylkoměru se středovým upínáním, mechanické

- mit mechanischer Zentralklemmung
- mit Feineinstellung
- für Messuhr mit 8 mm Aufnahme und Schwalbenschwanz
- mit Ein/Aus-Schalter und Prismenfuß
- středové mechanické upínání
- jemné nastavení
- pro číselník se stopkou 8 mm, zapouzdření s rybinovým vedením
- s hranolovou základnou, s/bez spínače



Bestell-Nr. Obj. č.	Gesamthöhe Celková výška mm	L1 mm	L2 mm	L3 mm	L4 mm	Fuß Základna (DxŠxV) mm	Magnetkraft Magnetická síla kg	Euro/St. Euro/ks
06071002	400	160	125	46	14	59 x 50 x 55, M8	60	48,00
06071012	400	160	125	46	14	61 x 50 x 55, M8	80	55,00
06071016	Gestänge einzeln, H 345, M8 / jeden sloupek							42,00

Magnet-Messstativ mit Zentralklemmung, mechanisch, Gesamthöhe 430 mm

Magnetické držáky úchylkoměru se středovým upínáním, mechanické

- Gesamthöhe 430 mm
- mit mechanischer Zentralklemmung
- mit Feineinstellung
- für Messuhr mit 8 mm Aufnahme und Schwalbenschwanz
- mit Ein/Aus-Schalter und Prismenfuß
- celková výška 430 mm
- středové mechanické upínání
- jemné nastavení
- pro úchylkoměru se stopkou 8 mm, zapouzdření s rybinovým vedením
- s hranolovou základnou, s/bez spínače

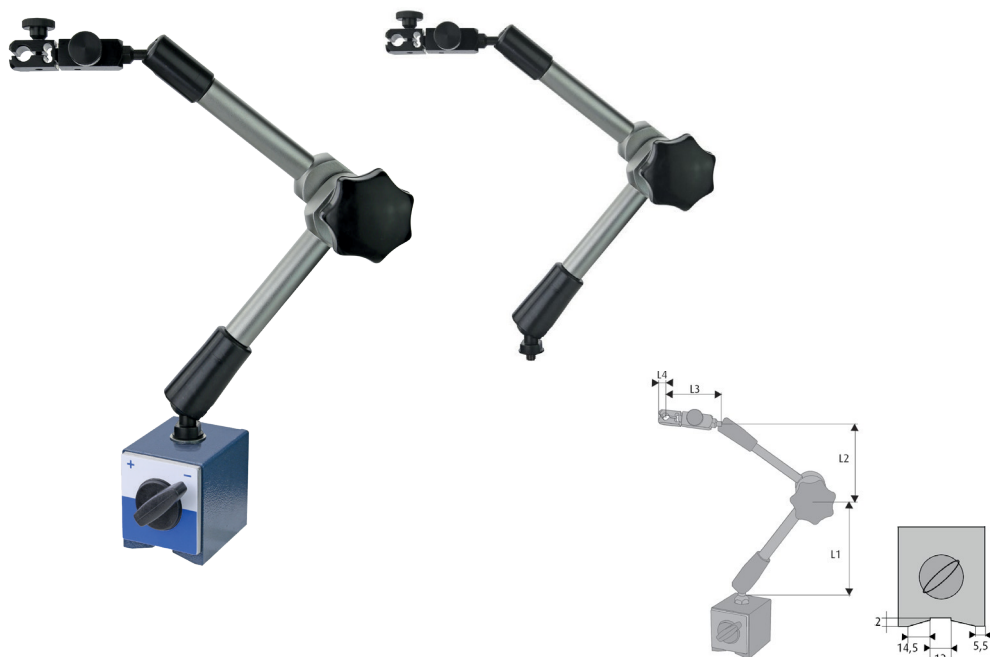

Bestell-Nr. Obj. č.	Gesamthöhe Celková výška mm	L1 mm	L2 mm	L3 mm	L4 mm	Fuß Základna (DxŠxV) mm	Magnetkraft Magnetická síla kg	Euro/St. Euro/ks
06071013	430	163	139	65	8	62 x 50 x 55, M8	80	110,00
06071036	Gestänge einzeln, H 375, M8 / jeden sloupek							100,00