

Třibodový mikrometr s ustavovacím kroužkem

- geeignet zur Messung von Sacklochbohrungen (Grundlochbohrungen)
- mit Hartmetall-Messflächen
- Skala- und Nonius mattverchromt
- selbstzentrierend und selbstausrichtend
- konstante Messkraft durch Ratsche
- mit Einstellring und Verlängerung
- DIN 863
- Lieferung im Holzkasten

- na měřeníslépých otvorů (vývrtů)
- s měřicími plochami z tvrdokovu
- chromované stupnice
- samoustavovací provedení
- konstantní měřicí síla díky aretaci
- s ustavovacím kroužkem a nástavcem
- DIN 863
- v dřevěném pouzdru

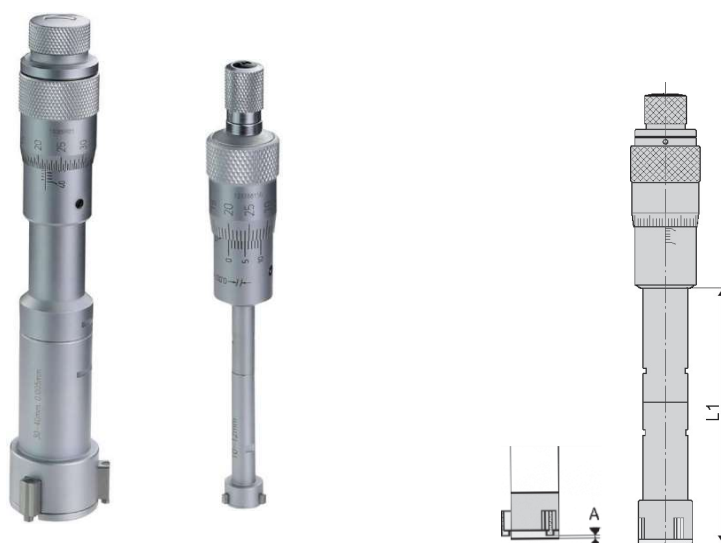

* Bei vollenliegenden Messflächen!
* při plném kontaktu měřících ploch!

Bestell-Nr. Obj. č.	Messbereich Rozsah mm	Einstellring Ust. kroužek mm	Verlängerung Nástavec mm	A mm	L mm	Ableseung Odečet mm	Genauigkeit* Přesnost mm	Euro/St. Euro/ks
01022077	6 - 8	8	100 x ø 5,7 M8	0,5	55	0,001	0,004	370,00
01022078	8 - 10	8	100 x ø 5,7 M8	0,5	55	0,001	0,004	370,00
01022079	10 - 12	10	100 x ø 5,7 M8	0,5	55	0,001	0,004	370,00
01022080	12 - 16	12	150 x ø 11,7 M8	0,5	81	0,005	0,005	260,00
01022081	16 - 20	16	150 x ø 11,7 M8	0,5	81	0,005	0,005	260,00
01022082	20 - 25	20	150 x ø 16,0 M10	0,5	91	0,005	0,005	350,00
01022083	25 - 30	25	150 x ø 16,0 M10	0,5	91	0,005	0,005	350,00
01022084	30 - 40	30	150 x ø 23,4 M18	0,5	101	0,005	0,005	385,00
01022085	40 - 50	40	150 x ø 23,4 M18	0,5	101	0,005	0,005	455,00
01022086	50 - 63	50	150 x ø 23,4 M21	0,5	115	0,005	0,005	480,00
01022087	62 - 75	62	150 x ø 23,4 M21	0,5	115	0,005	0,005	500,00
01022088	75 - 88	87	150 x ø 23,4 M21	0,5	115	0,005	0,005	520,00
01022089	87 - 100	87	150 x ø 23,4 M21	0,5	115	0,005	0,005	545,00

Dreipunkt-Innenmessschrauben im Satz mit Einstellring und Verlängerung

S668

Třibodový vnitřní mikrometr, sada, s ustavovacím kroužkem a nástavcem

- Satz aus oben beschriebenen Messschrauben
- mit Einstellring und Verlängerung
- DIN 863
- im Koffer

- sada mikrometrů viz výše
- s ustavovací měrkou a nástavcem
- DIN 863
- v pouzdru



* Bei vollenliegenden Messflächen!
* při plném kontaktu měřících ploch!

Bestell-Nr. Obj. č.	Messbereich Rozsah mm	Einstellring Ust. kroužek mm	Verlängerung Nástavec mm	Anzahl ks	Ableseung Odečet mm	Genauigkeit* Přesnost mm	Euro/Satz Euro/sada
01022070	6 - 12	6 + 8 + 10	100 x ø 5,7 M8	3	0,001	0,004	1 000,00
01022071	12 - 20	16	150 x ø 11,7 M8	2	0,005	0,005	520,00
01022074	20 - 50	25 + 40	150 x ø 16,0 M10 150 x ø 23,4 M18	4	0,005	0,005	1 300,00
01022075	50 - 100	62 + 87	150 x ø 23,4 M21	4	0,005	0,005	1 750,00