

Kapitola 8 Kružítka, rýsovadla, úhlooměry



8.1



8.2



8.3



8.4



8.5

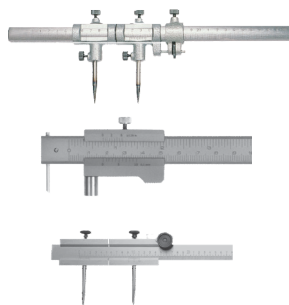

8.6

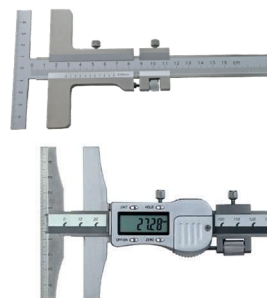

8.7



8.8



8.9



8.10

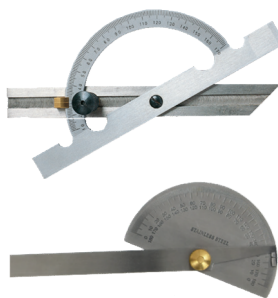

8.11



8.11



8.12



8.13



8.13

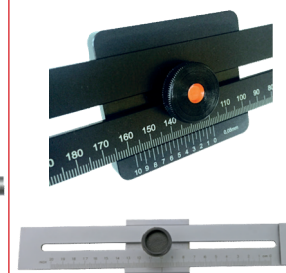

8.14



8.14



8.15



8.16



8.16





HINWEIS ZUR KALIBRIERUNG:





Alle in diesem Katalog angebotenen, nach DIN gekennzeichneten Messmittel können nach den gültigen Vorschriften von VDI/VDE/DGQ2618 kalibriert werden. Messmittel, die nach Werksnorm hergestellt sind, können nur nach den angegebenen Werksnormen kalibriert werden. Wir können Ihnen unsere Messmittel mit aktuellem Kalibrierschein liefern. Die Kalibrierung erfolgt durch ein externes Kalibrierlabor unserer Wahl. Die Lieferzeit für eine externe Kalibrierung beträgt ca. eine Woche. Aufträge mit Kalibrierung können nicht storniert werden, ebenso ist Ware mit Kalibrierschein vom Rückgaberecht ausgeschlossen. Falls Sie die Kalibrierung von einem anderen Kalibrierlabor durchführen lassen, übernehmen wir keine Haftung für den Fall, dass die Messmittel aus irgendeinem Grund die Kalibrierung nicht bestehen. Schaden- bzw. Kostenersatz sind somit ausgeschlossen.

O CERTIFIKACI:

Všechna měřidla vyhovující normě DIN nabízíme též s certifikátem podle norem VDI/VDE/DGQ 2618. Měřidla vyráběná podle standardních výrobních postupů budou certifikována podle této normy. Kalibraci bude provádět externí kalibrační laboratoř. Dodací lhůta externí kalibrace činí zhruba jeden týden. Objednávku kalibrace nelze zrušit a kalibrované zboží není možné vrátit. Požadujete-li kalibraci provedenou v laboratoři podle vašeho výběru, nemůžeme zaručit její úspěšnost. Nejsou možné ani žádné kompenzace či náhrady nákladů.

Achtung: Für die Kalibrierung wird weder Rabatt noch Nachlass gewährt! **Upozornění:** Odpočet nákladů na kalibraci není možný!

Na základě postupů VDI/VDE/DGQ 2618, list 7.2 (dle údajů výrobce)

Popis a norma	Měřicí rozsah mm	Obj. č.	Euro/ks NETTO	
Úhломěr jednoduchý VDI/VDE/DGQ 2618 digitální nebo analogový	vše	70000701	12,00	 
Úhломěr VDI/VDE/DGQ 2618 digitální nebo analogový	vše vč. přídatného ramene	70000702	26,00	 
Posuvné měřítko VDI/VDE/DGQ 2618	do 300	70000703	20,00	
	do 600	70000704	23,00	

Spitzzirkel mit Nietscharnier DIN 6486

1

Odpichovátko s kloubem DIN 6486

- Spitzzirkel DIN 6486
- polierter Stahl
- Vierkantschenkel
- mit gehärten Spitzen



- Odpichovátko DIN 6486
- leštěná ocel

čtyřhranná ramena

kalené hroty

Bestell-Nr. Obj. č.	Länge Délka mm	Euro/St. Euro/ks
04048000	150	8,00
04048001	200	9,50
04048002	250	11,00
04048003	300	14,00
04048004	400	25,00
04048005	500	35,00
04048006	600	58,00
04048007	800	79,00
04048008	1000	95,00

Bogenzirkel mit Nietscharnier DIN 6486

2

Aretační odpichovátko s kloubem DIN 6486

- Bogenzirkel DIN 6486
- polierter Stahl
- Vierkantschenkel
- mit gehärten Spitzen



- aretační odpichovátko DIN 6486
- leštěná ocel
- čtyřhranná ramena
- kalené hroty

Bestell-Nr. Obj. č.	Länge Délka mm	Euro/St. Euro/ks
04048010	150	9,50
04048011	200	13,00
04048012	250	14,00
04048013	300	17,00
04048014	400	29,00
04048015	500	37,00
04048016	600	69,00

Bleistiftzirkel mit Stellbogen DIN 6484

6

Aretační odpichovátko s držákem na tužku DIN 6484

- Bleistiftzirkel DIN 6484
- polierter Stahl
- Vierkantschenkel
- mit gehärten Spitzen
- mit Nietscharnier



- s držákem na tužku DIN 6484
- leštěná ocel
- čtyřhranná ramena
- kalené hroty
- s kloubem

Bestell-Nr. Obj. č.	Länge Délka mm	Euro/St. Euro/ks
04048020	150	14,00
04048021	200	15,00
04048023	300	25,00
04048024	500	42,00

Präzisions-Federzirkel DIN 6487

17

Přesné pružinové odpichovátko DIN 6487

- Federzirkel DIN 6487
- polierter Stahl
- Vierkantschenkeln
- mit Schnellspannmutter
- mit gehärten Spitzen
- Feineinstellung

- pružinové odpichovátko DIN 6487
- leštěná ocel
- čtyřhranná ramena
- rychloupínací matice
- kalené hroty
- jemné nastavení



Bestell-Nr. Obj. č.	*Länge Délka mm	Euro/St. Euro/ks
04053050	75	6,50
04053051	100	7,00
04053000	125	6,50
04053001	150	7,00
04053002	175	7,50
04053003	200	8,00
04053004	250	9,50
04053005	300	12,00
04053006	400	19,00
04053007	500	22,00
04053008	600	30,00

Präzisions-Federzirkel mit auswechselbaren Spitzen DIN 6487

22

Přesné pružinové odpichovátko s vyměnitelnými hroty DIN 6487

- Federzirkel DIN 6487
- polierter Stahl
- Vierkantschenkeln
- Schnellspannmutter
- mit auswechselbaren, gehärteten Spitzen
- Feineinstellung

- pružinové odpichovátko DIN 6487
- leštěná ocel
- čtyřhranná ramena
- rychloupínací matice
- kalené vyměnitelné hroty
- jemné nastavení



Bestell-Nr. Obj. č.	*Länge Délka mm	Euro/St. Euro/ks
04053056	75	7,00
04053057	100	7,00
04053030	125	7,00
04053031	150	9,00
04053032	175	10,00
04053033	200	11,00
04053034	250	13,00
04053035	300	15,00
04053037	500	35,00
04053038	600	38,00
04053040	Ersatzspitze aus Stahl Paar Náhradní ocelové hroty, pár	2,50 Paar/Pár

Präzisions-Federinntaster DIN 648722

19

Přesné kružidlo s vnitřní pružinou DIN 6487

- Federinntaster DIN 6487
- polierter Stahl
- mit Vierkantschenkeln
- Schnellspannmutter
- mit gehärten Spitzen
- Feineinstellung

- vnitřní pružina DIN 6487
- leštěná ocel
- čtyřhranná ramena
- rychloupínací matice
- kalené hroty
- jemné nastavení

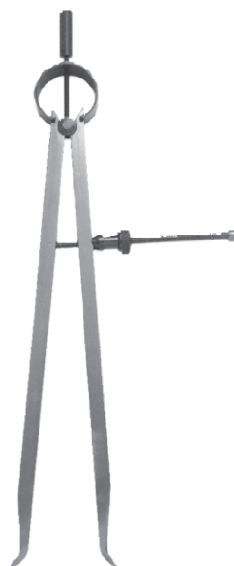

Bestell-Nr. Obj. č.	*Länge Délka mm	Euro/St. Euro/ks
04053054	75	7,00
04053055	100	7,00
04053020	125	6,00
04053021	150	6,50
04053022	175	7,50
04053023	200	8,50
04053024	250	10,00
04053025	300	12,00
04053026	400	20,00
04053027	500	26,00
04053028	600	32,00

* von Unterkante Feder bis Spitze
od spodního konce pružiny k hrotu

Přesné kružidlo s vnější pružinou DIN 6487

- Federaußentaster DIN 6487
- polierter Stahl
- Vierkantschenkeln
- Schnellspannmutter
- mit gehärteten Spitzen
- Feineinstellung
- vnitřní pružina DIN 6487
- leštěná ocel
- čtyřhranná ramena
- rychloupínací matice
- kalené hroty
- jemné nastavení



Bestell-Nr. Obj. č.	*Länge Délka mm	Euro/St. Euro/ks
04053052	75	7,00
04053053	100	7,00
04053010	125	6,00
04053011	150	6,50
04053012	175	7,50
04053013	200	8,00
04053014	250	10,00
04053015	300	12,00
04053016	400	18,00
04053017	500	22,00
04053018	600	30,00

Innentaster mit Nietscharnier DIN 6482

Kružidlo s kloubem DIN 6482

- Innentaster DIN 6482
- polierter Stahl
- flachen Schenkel
- mit Nietscharnier
- Kružidlo s kloubem DIN 6482
- leštěná ocel
- s plochými rameny
- s kloubem



Bestell-Nr. Obj. č.	Länge Délka	Euro/St. Euro/ks
04049000	150	5,50
04049001	200	7,00
04049002	250	9,00
04049003	300	10,00
04049004	400	22,00
04049005	500	24,00
04049006	600	37,00
04049007	800	60,00
04049008	1000	88,00

Außentaster mit Nietscharnier DIN 6484

Vnější hmatadla s kloubem DIN 6484

- Außentaster DIN 6484
- polierter Stahl
- flachen Schenkel
- mit Nietscharnier
- leštěná ocel
- s plochými rameny
- kružidlo s kloubem DIN 6484
- s kloubem



Bestell-Nr. Obj. č.	Länge Délka mm	Euro/St. Euro/ks
04049010	150	5,50
04049011	200	7,00
04049012	250	9,00
04049013	300	10,00
04049014	400	21,00
04049015	500	25,00
04049016	600	36,00
04049017	800	60,00
04049018	1000	95,00

Vnitřní/vnější hmatadlo

- Kombitaster „Tanzmeister“
- als Innentaster (Lochzirkel) und als Außentaster (Greifzirkel) einsetzbar
- polierter Stahl
- als Innen- und Außentaster verwendbar
- mit nachstellbarem Schraubenscharnier
- kombinované hmatadlo
- lze použít jako vnitřní hmatadlo (třmen s otvorem) i jako vnější hmatadlo (třmen s úchopem)
- leštěná ocel
- lze použít jako vnitřní a vnější odpichovátko
- šroubový kloub



Bestell-Nr. Obj. č.	Gesamtlänge Celková délka mm	Euro/St. Euro/ks
04051030	150	16,00
04051032	200	19,00
04051033	250	21,00
04051034	300	26,00

Präzisions-Loch- und Greifzirkel aus gehärtetem Aluminium



Přesná vnitřní a vnější hmatadla, tvrzený hliník

- für Innen- und Außenmessung
- gehärtetes (HRC63) und kratzfeste, schwarz eloxierte Oberfläche
- Hartcoat-Beschichtung
- weiße, klar ablesbare, lasergravierte Skala
- mit mm Teilung, Ablesung 1 mm
- mit Feststellschraube
- pro vnitřní i vnější měření
- černý tvrzený hliník (HRC63)
- oděruvzdorný povrch
- tvrdý povlak
- bílá laserová stupnice
- přesná stupnice, odečet 1 mm
- aretační šroub



Bestell-Nr. Obj. č.	Teilung mm Stupnice mm	Gesamtlänge mm Celková délka mm	Euro/St. Euro/ks
04056061	120	200	75,00
04056062	160	260	90,00
04056063	200	325	110,00
04056064	250	415	125,00
04056065	300	490	150,00

kratzfest
oděruvzdorný
povrch

Pružinové hmatadlo s mosaznou stupnicí

- mit Messingskala
- Ablesung 1/10 mm
- Schenkel brüniert
- mosazná stupnice
- odečet 1/10 mm
- černé bryněrované rameno

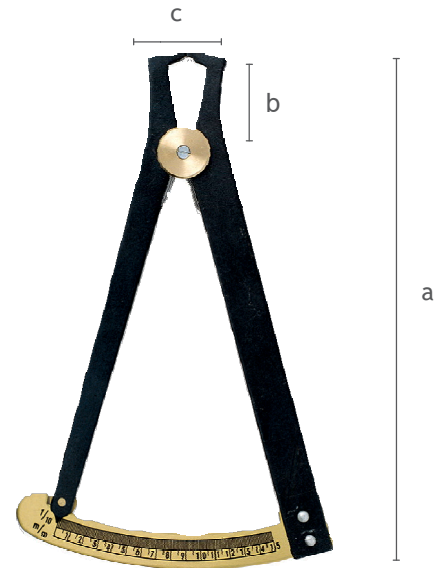

Bestell-Nr. Obj. č.	a mm	b mm	c mm	Teilung Stupnice mm	Euro/St. Euro/ks
08082000	100	15	20	0-10	12,00
08082001	150	21	23	0-15	18,00
08082002	200	32	47	0-20	19,00

Stangen-Zirkel, rostfrei mit HM-Spitzen

Ocelové tyčové kružidlo, nerez ocel, kalené, HM hroty

- rostfrei, gehärteter Stahl
- blendfrei mattverchromter Ablesebereich
- Nonius 1/20 mm, mit Feineinstellung
- mit flacher Vierkantstange
- auswechselbare Anreißspitzen aus Hartmetall
- nerezová ocel kalená
- nonius a stupnice se saténovým chromem
- odečet 1/20 mm, s jemným nastavením
- s plochým čtyřhranným hrotem
- vyměnitelné hroty z tvrdokovu

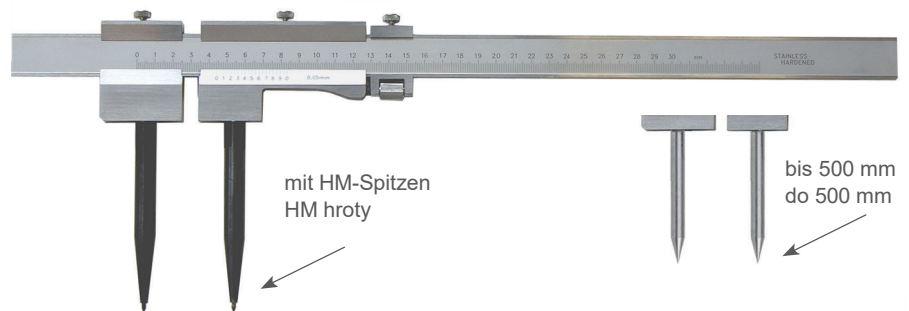

Bestell-Nr. Obj. č.	Messbereich Rozsah mm	Euro/St. Euro/ks	Ersatzspitzen Paar Náhradní hroty (pár)	Länge Délka mm	Euro/Pair Euro/pár
04056005	300	130,00	04056010	60	25,00
04056000	500	145,00	04056010	60	25,00
04056001	1000	260,00	04056011	105	30,00
04056002	1500	295,00	04056011	105	30,00
04056003	2000	450,00	04056011	105	30,00
04056004	3000	790,00	04056011	105	30,00

Einstellung des Stangen-Zirkels C300 / Nastavení kružnice C 300

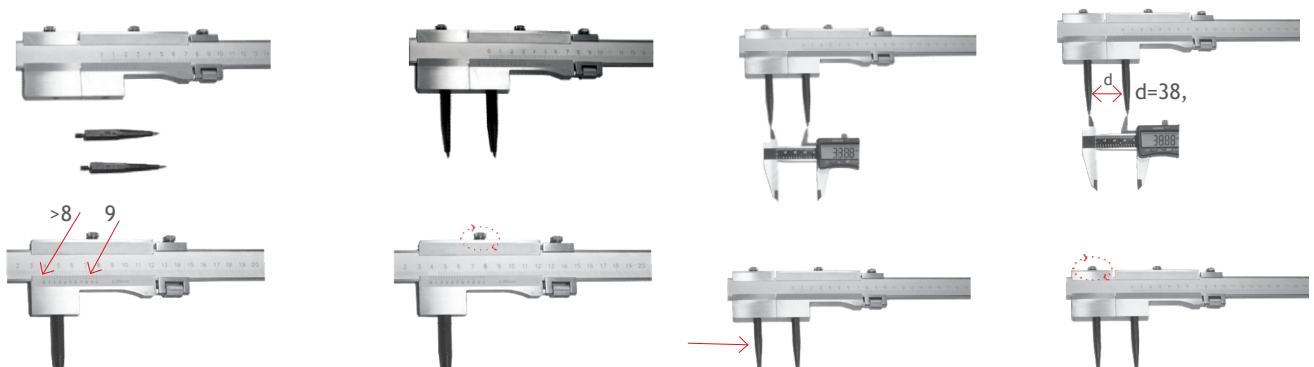

Ocelové tyčové kružidlo s jemným nastavením s posuvným kolečkem

- mit Feineinstellung durch Reibrad
- mit flacher Vierkantstange
- auswechselbare Stahl-Spitzen
- Ablesung 1/10 mm

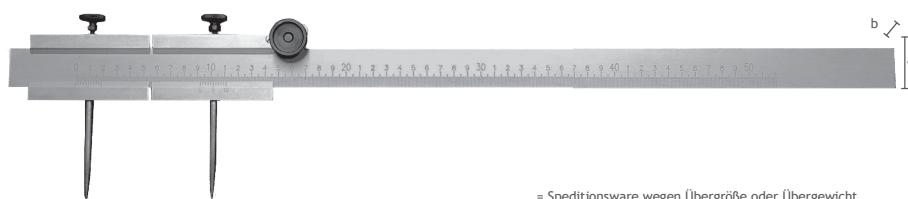

- jemné nastavení posuvným kolečkem
- s plochým ramenem
- vyměnitelné ocelové hroty
- odečet 1/10 mm

= Speditionsware wegen Übergröße oder Übergewicht nadrozměr/nadváha dodání speciálním přepravcem

Bestell-Nr. / Obj. č.	Messbereich / Rozsah mm	a	b	Gewicht / Hmotnost kg	Euro/St. / Euro/ks	Ersatzspitze Stahl / náhradní ocelové hroty / Bestell-Nr. / Obj. č.	Euro/Paar / Euro/pár	Ersatzspitze HM / Náhradní hroty z tvrdokovu / Bestell-Nr. / Obj. č.	Euro/Paar / Euro/Pár
04056030	500	30	6	1,6	140,00				
04056031	1000	30	6	2,2	180,00	04056035	19,00	04056036	65,00
04056032	2000	40	8	6,0	315,00				

Stangen-Zirkel aus Stahl mit Stahlspitzen, gehärtet



Ocelové tyčové kružidlo z oceli, ocelové hroty, kalené

- mit runder Stange
- mit auswechselbaren, gehärteten Spitzen
- Nonius 1/10 mm,
- mit Feineinstellung

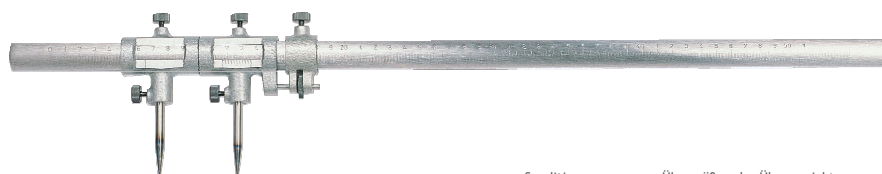

- kulatá lišta
- vyměnitelné kalené hroty
- odečet 1/10 mm
- s jemným nastavením

= Speditionsware wegen Übergröße oder Übergewicht nadrozměr/nadváha dodání speciálním přepravcem

Bestell-Nr. / Obj. č.	Messbereich / Rozsah mm	Euro/St. / Euro/ks	Ersatzspitze Stahl / náhradní ocelové hroty / Bestell-Nr. / Obj. č.	Euro/Paar / Euro/pár	Ersatzspitze HM / náhradní HM hroty / Bestell-Nr. / Obj. č.	Euro/Paar / Euro/pár
04056015	500	190,00	04056020	16,00	04056022	59,00
04056016	1000	220,00	04056020	16,00	04056022	59,00
04056017	1500	290,00	04056020	16,00	04056022	59,00
04056018	2000	360,00	04056020	16,00	04056022	59,00
04056019	3000	640,00	04056021	20,00	04056023	60,00

Anreiß-Messschieber mit Rolle und HM-Spitze, rostfrei

Rýsovaldo s posuvným kolečkem, hrot z tvrdokovu, nerez

- aus rostfreiem Stahl, mattverchromt
- Ablesung 0,05 mm: 1/20 mm + 1/28"
- auswechselbare Anreißspitze aus Hartmetall



- z nerezové oceli, chromovaný povrch
- odečet 0,05 mm: 1/20 mm + 1/28"
- hrot z tvrdokovu, vyměnitelný

Bestell-Nr. / Obj. č.	Messbereich / Rozsah mm	Nonius / Nonius mm/palce	Euro/St. / Euro/ks
05057015	200	0,05	34,00
05057016	400	0,10	56,00
05057018	Ersatz-HM-Anreißnadel/ Náhradní rýsovací jehla z tvrdokovu		5,00

Přesné rýsovadlo s jemným nastavením

- aus Spezialstahl, gehärtet
- Ableseskala matt verchromt
- lasergraviert
- Nonius 0,05 mm
- mit Feineinstellung

- ze speciální oceli, kalené
- saténový chrom
- laserově gravírovaná stupnice
- nonius 0,05
- s jemným nastavením

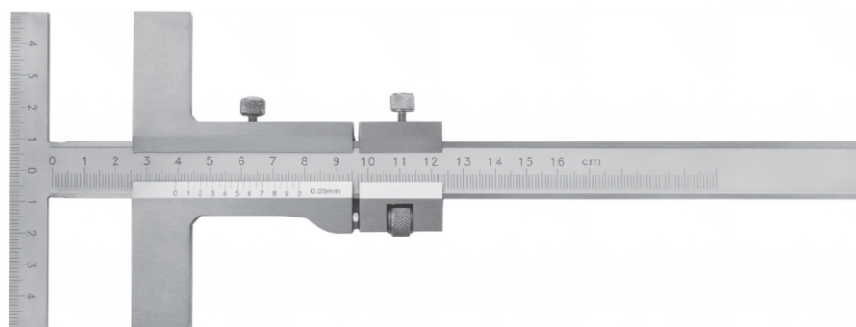

Bestell-Nr. Obj. č.	Messbereich Rozsah mm	Brücke Můstek mm	Euro/St. Euro/ks
01006003	160	100	105,00
01006004	250	140	135,00
01006005	300	160	170,00
01006006	400	160	200,00
01006007	500	160	250,00

Digital-Anreiss-Messschieber

Digitální rýsovadlo

- geschrägte Anreißkante, gehärtet mit Skalierung und Feineinstellung
- Ablesung 0,01 mm oder 0,0005 inch
- rostfreie, gehärtete Ausführung
- mit Metallgehäuse
- inkl. 3 V Batterie (Typ CR2032, Art.-Nr.: 02026080)
- Lieferung im Holzkasten

- zkosená zadní hrana, tvrzená se stupnicí
- s jemným nastavením
- odečet 0,01 mm nebo 0,0005"
- z nerezové oceli, kalené
- s kovovým zapuzdřením
- vč. 3V baterie (typ CR2032, obj. č.: 02026080)
- v dřevěném pouzdru

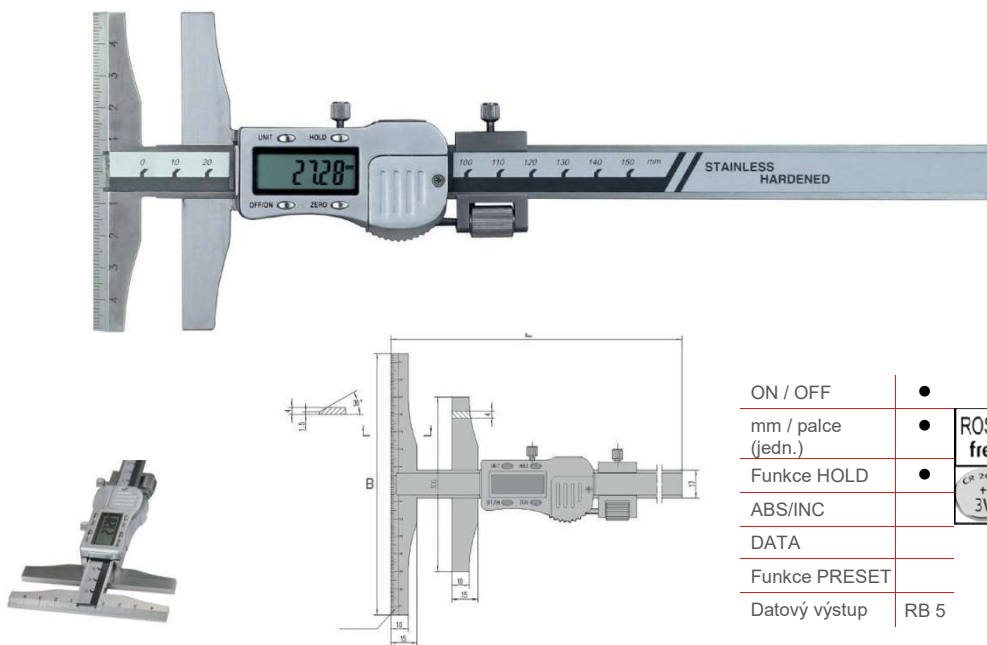

ON / OFF	●	ROST frei
mm / palce (jedn.)	●	
Funkce HOLD	●	CR 2032 + 3V
ABS/INC		
DATA		
Funkce PRESET		
Datový výstup	RB 5	

Bestell-Nr. Obj. č.	Messbereich Rozsah mm	Anschlag Základna mm	Brücke Můstek mm	Euro/St. Euro/ks
01006033	160	100	100	165,00
01006034	250	100	150	220,00
01006035	300	100	150	295,00

Reißnadel mit gehärteter Stahlspitze

30

Rýsovací jehla s kaleným ocelovým hrotem

- mit eingeschraubter, gerader Spitze, gehärtet ganz aus Metall
- kalený hrot
- rýsovací jehla
- kovové tělo



Bestell-Nr. Obj. č.	Länge Délka mm	Euro/St. Euro/ks
04054000	175	2,00

Reißnadel mit gehärteten Stahlspitzen

33

Rýsovací jehla s kalenými ocelovými hroty

- Reißnadel, ganz aus Metall
- gerade und gebogene Spitze 90°
- Spitzen gehärtet
- rýsovací jehla, kovové tělo
- jedna strana přímá, druhá strana zahnutá 90°
- kalené hroty



Bestell-Nr. Obj. č.	Länge Délka mm	Euro/St. Euro/ks
04054015	250	2,50

Reißnadel mit Hartmetallspitzen

36

Rýsovací jehla s hroty z tvrdokovu

- Reißnadel, ganz aus Metall
- gerade und gebogene Spitze 90° HM-Spitzen
- rýsovací jehla, kovové tělo, poniklovaná
- jedna strana přímá, druhá strana zahnutá 90°, hroty z tvrdokovu



Bestell-Nr. Obj. č.	Länge Délka mm	Euro/St. Euro/ks
04055020	250	6,00

Reißnadel mit Hartmetallspitze - 15 mm

35

Rýsovací jehla s hrotem z tvrdokovu 15 mm

- Reißnadel vernickelt
- mit eingelöteter HM-Spitze, 15 mm
- mit Clip
- poniklovaná rýsovací jehla
- pevný hrot z tvrdokovu 15 mm
- se sponou



Bestell-Nr. Obj. č.	Länge Délka mm	Euro/St. Euro/ks
04055015	160	3,00

Reißnadel mit Hartmetallspitze - 5 mm

35 A

Rýsovací jehla s hrotem z tvrdokovu - 5 mm

- Reißnadel vernickelt
- mit eingelöteter HM-Spitze 5 mm
- mit Clip
- poniklovaná rýsovací jehla
- krátký hrot z tvrdokovu 5 mm
- se sponou



Bestell-Nr. Obj. č.	Länge Délka mm	Euro/St. Euro/ks
04055016	150	3,00

Rýsovací jehla hrot z tvrdokovu

- Kraftanreißer mit Hartmetallspitze
- Länge 150 mm
- stabiler Kunststoffgriff

- jehla z tvrdokovu pro náročné použití
- délka 150 mm
- hrot z tvrdokovu



Bestell-Nr. Obj. č.	Länge Délka mm	Euro/St. Euro/ks
04055017	150	8,50

Reißnadel mit auswechselbarer Hartmetallspitze

Rýsovací jehla s vyměnitelným hrotem z tvrdokovu

- HM-Reißnadel in Druckbleistift-Form
- mit Clip, Länge 150 mm
- mit auswechselbarer Hartmetallspitze

- rýsovací jehla ve tvaru tužky
- se sponou, délka 150 mm
- s vyměnitelným hrotem z tvrdokovu

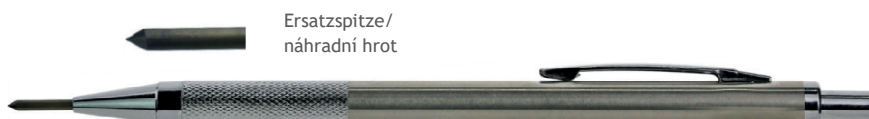

Ersatzspitze/
náhradní hrot

Bestell-Nr. Obj. č.	Länge Délka mm	Euro/St. Euro/ks	Bestell-Nr. Obj. č.	Euro/St. Euro/ks
04055006	150	8,00	04055007	3,00
			Ersatzspitze/Náhradní hrot	

Schlagkörner

Důlčík

- CV Stahl
- CV ocel



MS Tools 3X10X120mm

Bestell-Nr. Obj. č.	Länge Délka mm	Euro/St. Euro/ks
04055014	120	7,00

Reißnadel mit Körner und Hartmetallspitze

Rýsovací jehla s důlčíkem a hrotem z tvrdokovu

- HM-Reißnadel mit Körner
- ganz aus Metall
- mit Clip, Länge 150 mm
- mit auswechselbarer Hartmetallspitze
- Hartmetallspitze umdrehbar

- rýsovací jehla s důlčíkem z tvrdokovu
- se sponou, délka 150 mm
- s vyměnitelným hrotem z tvrdokovu
- oboustranný hrot z tvrdokovu



als Schlag-Körner/
jako důlčík



Doppel-Ersatzspitze /
dvojitý náhradní hrot

Bestell-Nr. Obj. č.	Länge Délka mm	Euro/St. Euro/ks	Bestell-Nr. Obj. č.	Euro/St. Euro/ks
04055018	140	10,00	04055019	4,00
			Ersatzspitze/Náhradní hrot	

Ocelový úhlořer, saténový chrom, 0-180°

- komplett mattverchromt, rostgeschützt
- Messbereich 0 - 180°
- mit Feststellschraube
- Lieferung im Etui
- matný chrom, ochrana proti korozi
- rozsah 0-180°
- aretační řroub
- v pouzdru

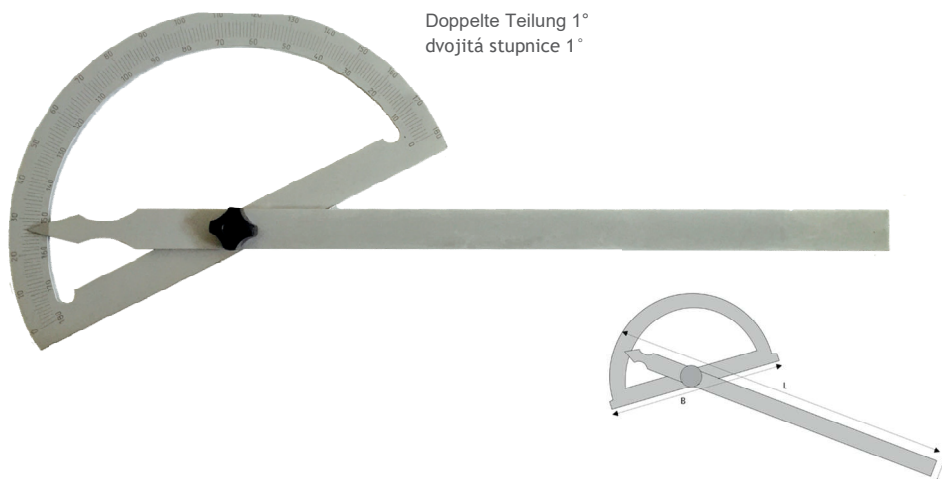

Bestell-Nr. Obj. ř.	Bogen mm B Poloměr úhlořeru B	Schienenlänge L mm Stupnice L mm	D mm	Euro/St. Euro/ks
05058000	80	120	12	17,50
05058001	120	150	12	22,00
05058002	150	200	12	26,00
05058003	200	300	16	33,00
05058004	250	500	30	68,00
05058005	300	600	30	88,00
05058012	400	800	40	155,00
05058013	400	1000	40	180,00

Gradmesser aus gehärtetem Aluminium 0 - 180°

Úhlořer, řerný hliník, 0-180°

- doppelte Laser-Teilung 1°
- gehärtetes (HRC63) und schwarzeingefärbtes Aluminium
- kratzfest
- Hartcoat Beschichtung
- Ablesung 1°
- mit Feststellschraube
- Lieferung im Etui
- dvojité stupnice 1°
- řerný hliník (HRC63)
- ořeruvzdorný povrch
- tvrdý povlak
- odeřet 1° mm
- aretační řroub
- v pouzdru



Bestell-Nr. Obj. ř.	Bogen mm Poloměr úhlořerumm	Schienenlänge mm Stupnice mm	Euro/St. Euro/ks
05058030	80	120	18,00
05058031	120	150	19,50
05058032	150	200	25,00
05058033	200	300	35,00
05058034	300	500	75,00

Ocelový úhloměř 10-170°, saténový chrom

- komplett mattverchromt, rostgeschützt
- Messbereich 10 - 170°
- in der Länge verstellbarer Schiene
- mit Feststellschraube
- Lieferung im Etui

- saténový chrom
- rozsah 10-170°
- s nastavitelným břitem
- aretační šroub
- v pouzdru

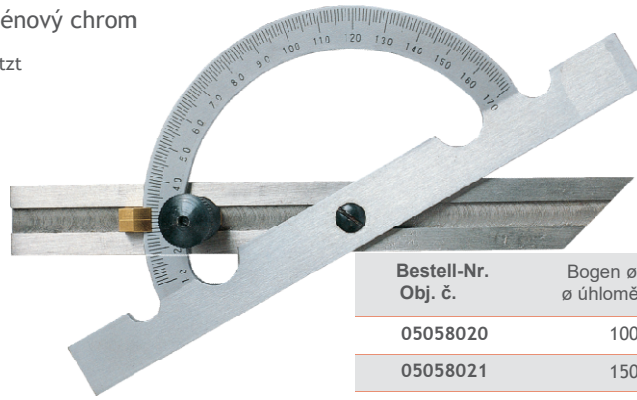

Bestell-Nr. Obj. č.	Bogen ø mm ø úhloměru	Schiene Délka stupnice mm	Euro/St. Euro/ks
05058020	100	150	38,00
05058021	150	300	43,00
05058022	200	400	50,00
05058023	250	500	73,00
05058024	300	600	88,00

Gradmesser aus Spezialstahl 0 - 180°, mattverchromt

Úhloměř, speciální ocel, 0-180°, saténový chrom

- Messbereich 0 - 180°
- mit halbrunder Platte
- Ableseskala in zwei Richtungen ablesbar
- mit Feststellschraube
- Lieferung im Etui

- rozsah 0-180°
- s půlkulatou destičkou
- dvojitá stupnice
- aretační šroub
- v pouzdru

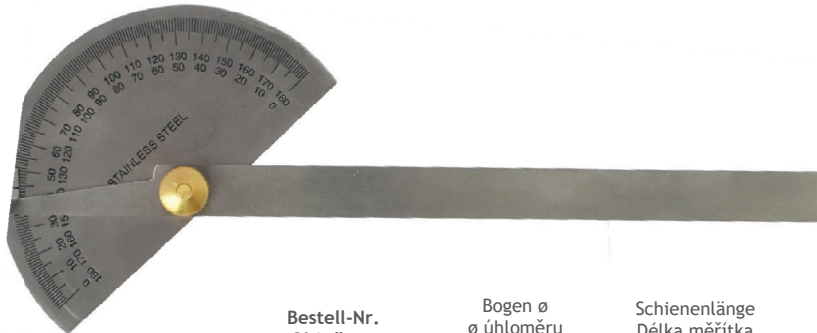

Bestell-Nr. Obj. č.	Bogen ø ø úhloměru mm	Schiene Délka měřítka mm	Euro/St. Euro/ks
05058026	85	160/200	12,00

Digitaler Gradmesser aus Stahl 0 - 180°

Digitální úhloměř, ocel, 0-180°

- Messbereich 0 - 180°
- Ablesung 0,05°
- Anschlag und Schiene 4 mm
- mit Feststellschraube
- inkl. 3 V Batterie (Typ CR2032, Art.-Nr.: 02026080)
- Lieferung im Etui

- přímý odečet 0-180°
- odečet 0,05°
- základna a pravítko 4 mm
- s aretačním šroubem
- vč. 3V baterie (typ CR2032, obj. č.: 02026080)
- v pouzdru

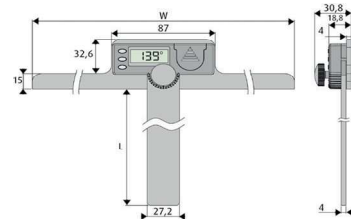

ON / OFF	●	ROST frei
mm / palce (jedn.)	●	
Funkce HOLD	●	CR 2032 + 3V
ABS/INC	●	
DATA	●	
Funkce PRESET	●	
Datový výstup	●	

Bestell-Nr. Obj. č.	Abmessung Rozměr (Š x D) mm	Euro/St. Euro/ks
05060020	120 x 150	65,00
05060021	150 x 200	73,00
05060022	200 x 300	89,00
05060023	300 x 600	130,00
05060024	400 x 800	175,00
05060025	400 x 1000	190,00

Digitální úhloměř

- Anzeige in Grad und Winkelminuten
- Messbereich: -360° bis +360°
- Ablesung 1" bzw. 0,01°
- Messgenauigkeit: ± 4'
- mit 150 mm und 300 mm Messschiene
- Lieferung im Holzkasten

- zobrazování ve stupních a minutách
- rozsah: -360° až +360°
- odečet 1" nebo 0,01°
- přesnost ±4'
- pravítko 150 mm a 300 mm
- v dřevěném pouzdru



ON / OFF	●
mm / palce (jedn.)	
Funkce HOLD	●
ABS/INC	
DATA	
Funkce PRESET	
Datový výstup	



mit Zusatzwinkel und Messschiene s přídatným ramenem a pravítkem



Aufgrund der Beschaffenheit des Anschlages kann der Winkel erst ab 1° geeicht werden

Vzhledem k provedení dorazu lze nastavovat pouze po 1°

Bestell-Nr. Obj. č.	Messbereich Rozsah °	Schiene Stupnice mm	Euro/St. Euro/ks
05059994	4 x 90°, 2 x 180°, 360°	150 + 300	500,00

Universal-Winkelmessgerät

Univerzální úhloměř

- mit Lupe und Feineinstellung
- parallaxfreie Ablesung am Nonius, Ablesung mattverchromt
- Skala, 4 x 90°, Ablesung 1/12° = 5'
- Messgenauigkeit: ± 10'
- mit Zusatzwinkel für kleinere Winkel
- Lieferung im Holzkasten

- s jemným nastavením a lupou
- odečet bez paralaxy, stupnice saténový chrom
- odečet 1/12° = 5', rozsah stupnice 4 x 90°
- přesnost ±10'
- přídatný úhloměř pro menší úhly
- v dřevěném pouzdru

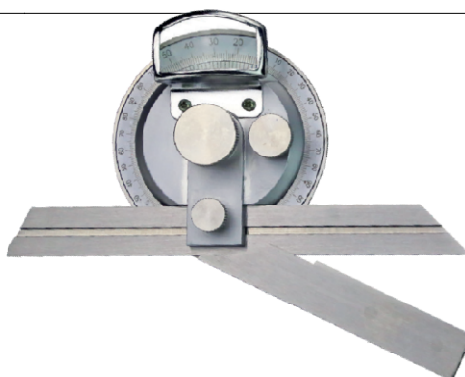

Bestell-Nr. Obj. č.	Messbereich Rozsah °	Schiene Měřitko mm	Euro/St. Euro/ks
05060005	4 x 90	150	120,00
05060006	4 x 90	200	125,00
05060007	4 x 90	300	135,00
05060004	4 x 90	150 + 300	Satz / Set 145,00
05060015	4 x 90	150 + 200 + 300	Satz / Set 150,00

mit Zusatzwinkel s přídatným ramenem



Aufgrund der Beschaffenheit des Anschlages kann der Winkel erst ab 1° geeicht werden
Vzhledem k provedení dorazu lze nastavovat pouze po 1°

Universal-Winkelmessgerät mit Messuhr

Univerzální úhloměř s číselníkovým úchylkoměrem

- mit Messuhr und Feineinstellung
- Skala, 4 x 90°, Ablesung 1/12° = 5'
- Messgenauigkeit: ± 5'
- mit Zusatzwinkel für kleinere Winkel
- Lieferung im Holzkasten

- s číselníkovým úchylkoměrem a jemným nastavením
- odečet 1/12° = 5', rozsah stupnice 4 x 90°
- přesnost ±5'
- přídatný úhloměř pro menší úhly
- v dřevěném pouzdru

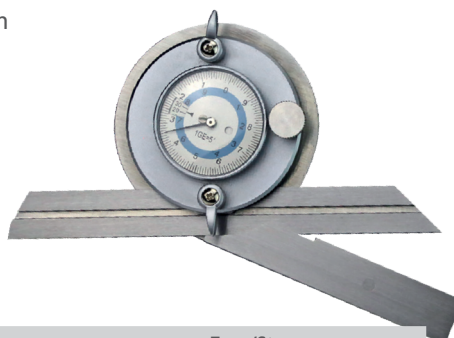

Bestell-Nr. Obj. č.	Messbereich Rozsah °	Schiene Měřitko mm	Euro/St. Euro/ks
05060010	4 x 90	150	160,00
05060011	4 x 90	200	170,00
05060012	4 x 90	300	175,00
05060014	4 x 90	150 + 300	Satz / Sada 185,00

mit Zusatzwinkel s přídatným ramenem



Aufgrund der Beschaffenheit des Anschlages kann der Winkel erst ab 1° geeicht werden
Vzhledem k provedení dorazu lze nastavovat pouze po 1°

Kružidlové posuvné měřtko s hroty z tvrdokovu nebo kalené oceli

- aus Spezialstahl, gehärtet
- mit oder ohne Hartmetallspitzen
- Nonius und Skalierung mattverchromt
- Ablesung 1/10 mm
- Lieferung im Etui

- ze speciální oceli, kalené
- s/bez hrotů z tvrdokovu
- obě stupnice saténový chrom
- odečet 1/10 mm
- v pouzdru



Messbereich Rozsah mm	bis Ø do Ø mm	Schnabellänge čelisti mm	756 = speciální ocel Bestell-Nr. / Obj. č.	Euro/St. Euro/ks	756/H = HM hroty Bestell-Nr. / Obj. č.	Euro/St. Euro/ks
150	300	40	01007030	72,00	01007035	87,00
200	400	40	01007031	78,00	01007036	98,00
300	600	40	01007032	93,00	01007037	115,00

Streichmaß mit runder Stange und rechteckiger Platte

293

Ocelové rýsovací měřtko se čtvercovou destičkou

- Anreißplatte rechteckig 57 x 45 mm
- gehärtete Spitze aus Stahl
- mit mm-Teilung 1/10 mm
- Lieferung im Etui

- čtvercová destička 57 x 45 mm
- kalený ocelový hrot
- odečet 1/10 mm
- v pouzdru



Bestell-Nr. Obj. č.	Messbereich Rozsah mm	Euro/St. Euro/ks
05057011	300	58,00
05057001	Ersatzspitze/náhradní hrot	7,00

Streichmaß mit runder Stange und runder Platte

296

Ocelové rýsovací měřtko s kulatou destičkou

- Anreißplatte rund Ø 55 mm
- gehärtete Spitze aus Stahl
- mit mm-Teilung 1/10 mm
- Lieferung im Etui

- kulatá destička Ø55 mm
- ocelový hrot, kalený
- odečet 1/10 mm
- v pouzdru

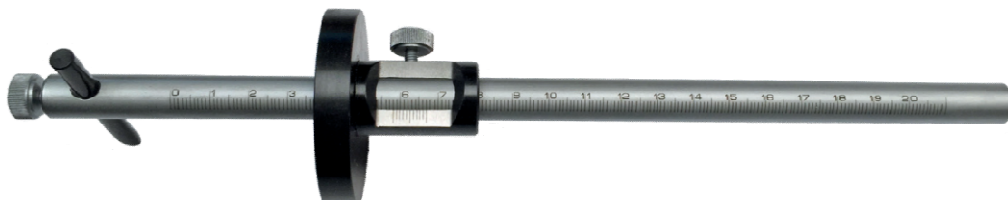

Bestell-Nr. Obj. č.	Messbereich Rozsah mm	Euro/St. Euro/ks
05057002	200	48,00
05057000	300	55,00
05057001	Ersatzspitze/náhradní hrot	7,00

Ocelové rýsovadlo z nerezové oceli

- Skala matt verchromt und lasergraviert
- mit flacher Schiene
- Anreißkante gehärtet
- mit mm-Skalierung und Nonius 1/10 mm
- Lieferung im Etui
- povrch bříty matně chromovaný, laserem gravírovaná stupnice
- s plochm posuvným pravítkem
- kalená rýsovací hrana
- mm stupnice a odečet 1/10 mm
- v pouzdru



Nonius 1/10 mm
odečet 1/10 mm

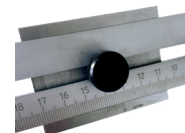

Bestell-Nr. Obj. č.	Messbereich Rozsah mm	Euro/St. Euro/ks
05057005	200	25,00
05057006	250	26,00
05057007	300	28,00

Streichmaß aus gehärtetem Aluminium



Rýsovadlo, hliník

- gehärtetes (HRC63) und schwarzeingefärbtes Aluminium
- kratzfeste, schwarz eloxierte Oberfläche
- flache Schiene
- lasergravierte Skala
- mit mm-Skalierung mit 0,05 mm Ablesung
- černý hliník (HRC63)
- oděruvzdorný, černě eloxovaný povrch
- plochý vzor
- laserové gravírování
- mm stupnice a odečet 0,05 mm



Nonius 1/20 mm
odečet 1/20 mm



8

Bestell-Nr. Obj. č.	Messbereich Rozsah mm	Breite šířka mm	Höhe výška mm	Gewicht Hmotnost	Euro/St. Euro/ks
05057020	200	60	19	0,18	27,00
0505702	250	60	19	0,19	29,00
05057022	300	60	19	0,20	33,00

Streichmaß mit Gradmesser



Rýsovadlo s úhloměrem

- mit Gradmesser
- gehärtetes (HRC63) und schwarzeingefärbtes Aluminium
- kratzfeste, schwarz eloxierte Oberfläche
- flache Schiene
- lasergravierte Skala
- mit mm-Skalierung mit 0,05 mm Ablesung
- s úhloměry
- černý hliník (HRC63)
- oděruvzdorný, černě eloxovaný povrch
- plochý vzor
- laserové gravírování
- mm stupnice a odečet 0,05 mm

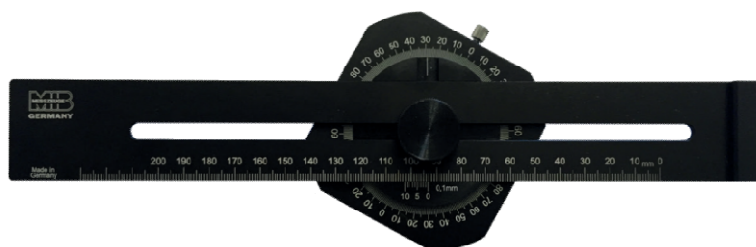

4 x 90° Teilung auf dem Anreißblock
4 x 90° stupnice na úhlovém bloku

Bestell-Nr. Obj. č.	Messbereich Rozsah mm	Schienenlänge Délka stupnice mm	Euro/St. Euro/ks
05057025	200	300	78,00
05057026	250	350	82,00
05057027	300	400	85,00

Rýsovací měřítko z hliníku s dorazovým hákem

- gehärtetes (HRC63) und schwarzgefärbtes Aluminium kratzfeste, schwarz eloxierte Oberfläche flache Schiene
- lasergravierte Skala mit mm-Skalierung mit 0,05 mm Ablesung

- černý hliník (HRC63)
- oděruvzdorný, černý eloxovaný povrch plochý vzor
- laserové gravírování stupnice mm a odečet 0,05 mm

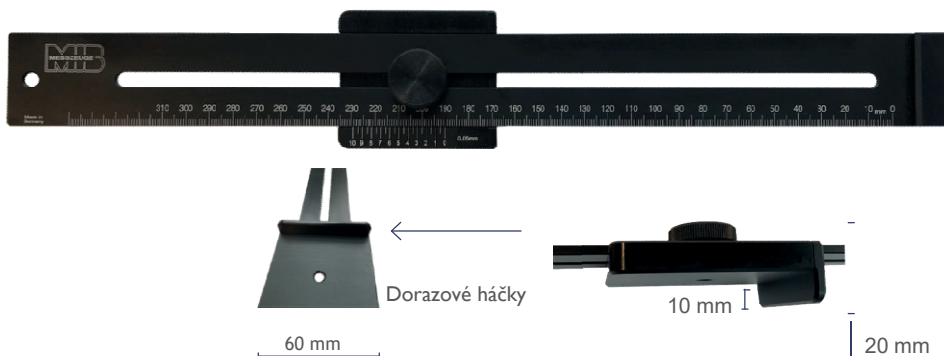

Bestell-Nr. Obj. č.	Messbereich Rozsah mm	Breite šířka mm	Höhe výška mm	Euro/St. Euro/ks
05057030	200	60	19	32,00
05057031	250	60	19	34,00
05057032	300	60	19	35,00
05057033	500	60	19	62,00
05057034	800	60	19	70,00

Digitales Streichmaß mit Anschlag

Digitální ocelové rýsovací měřítko s dorazem

- mit Anschlag
- gehärtetes (HRC63) und schwarzgefärbtes Aluminium
- schwarze Messschiene mit kontrastreicher weißer Skalierung
- Ablesung 0,01 mm oder 0,0005 inch
- lasergravierte Skala

- s náhradním hákem
- kalený černý hliník (HRC63)
- černá lišta s kontrastní bílou stupnicí
- odečet 0,01 mm nebo 0,0005"
- laserové gravírování

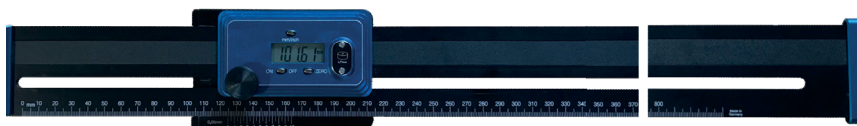

- ON / OFF
- mm / palce (jedn.)
- Funkce HOLD
- ABS/INC
- DATA
- Funkce PRESET
- Datový výstup



Bestell-Nr. Obj. č.	Messbereich Rozsah mm	Länge Stupnice mm	Breite šířka mm	Höhe Výška mm	Euro/St. Euro/ks
05060030	300	450	76	35	105,00
05060031	500	650	76	35	125,00
05060032	800	950	76	35	150,00

Digitální ocelové rýsovací s obdélníkovou destičkou se zlomkovým displejem

- mit Bruchanzeige
- Ablesung 0,01 mm oder 0,0005 inch oder 1/128"
- IP Schutzklasse IP 54
- Anreißplatte rechteckig 50 x 33 mm
- gehärtete Spitze aus HSS-Stahl
- Lieferung im Holzkasten

- se zlomkovým displejem
- Hroty z HSS oceli, kalené
- odečet 0,01 mm nebo 0,0005" nebo 1/128"
- IP 54
- destička 50 x 33 mm
- kalený ocelový hrot
- v dřevěném pouzdru

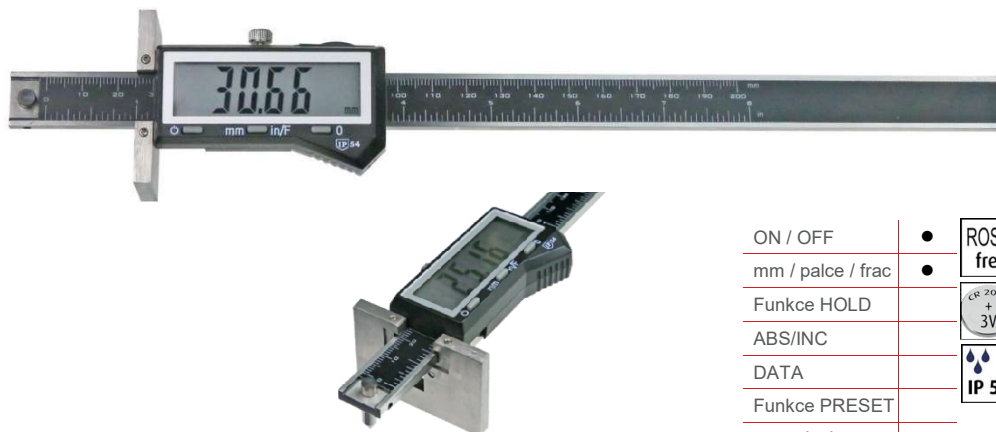

ON / OFF	●	ROST frei
mm / palce / frac	●	
Funkce HOLD	●	CR 2032 + 3V
ABS/INC	●	
DATA	●	IP 54
Funkce PRESET	●	
Datový výstup	●	

Bestell-Nr. Obj. č.	Messbereich Rozsah mm	Ablesung Odečet	Euro/St. Euro/ks
05060026	200	0,01mm, 0,0005", 1/128"	145,00
05060027	Ersatzspitze Ø 5 x 20 mm HSS-Stahl/ náhradní hrot Ø 5 x 20 mm, ocel HSS		7,00

Digitales Streichmaß mit rechteckiger Platte

Digitální rýsovací s obdélníkovou destičkou

- mit massiver Messstange 15 x 6 mm
- Anschlagplatte 50 x 40 mm
- Anreißnadel verschiebbar
- Ablesung 0,01 mm oder 0,0005 inch
- rostfreie, gehärtete Ausführung
- mit Metallgehäuse
- inkl. 3 V Batterie (Typ CR2032, Art.-Nr.: 02026080)
- Lieferung im Holzkasten

- zkosená zadní hrana, tvrzená
- se silnou měřicí lištou 15 x 6 mm
- základna 50 x 40 mm
- pohyblivá rýsovací jehla
- odečet 0,01 mm nebo 0,0005"
- z nerezové oceli, kalené
- s kovovým pouzdrum
- vč. 3V baterie (typ CR2032, obj. č.: 02026080)
- v dřevěném pouzdru

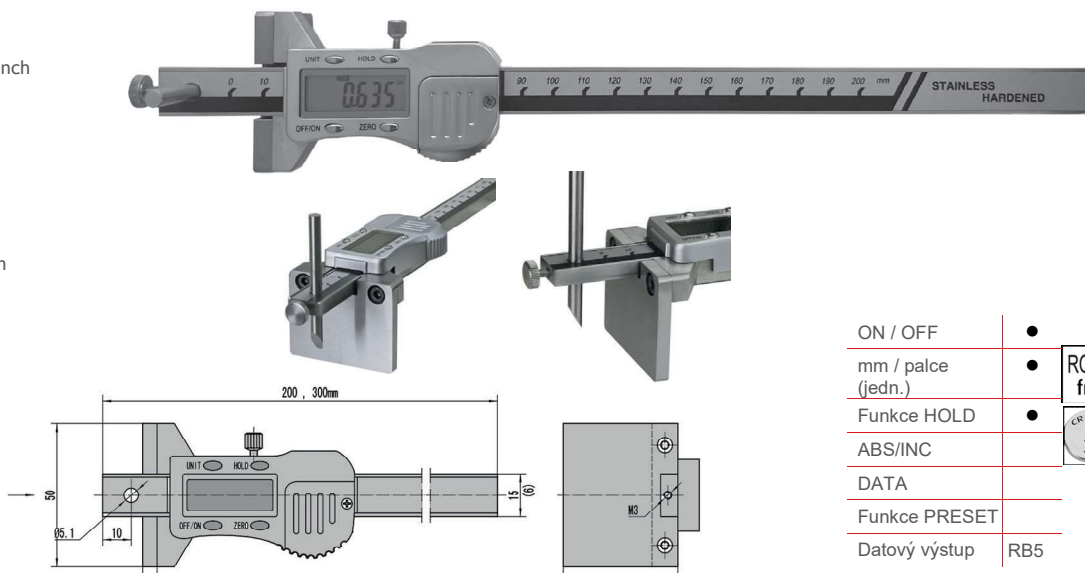

ON / OFF	●	ROST frei
mm / palce (jedn.)	●	
Funkce HOLD	●	CR 2032 + 3V
ABS/INC	●	
DATA	●	IP 54
Funkce PRESET	●	
Datový výstup	●	RB5

Bestell-Nr. Obj. č.	Messbereich Rozsah mm	Ablesung Odečet	Euro/St. Euro/ks
05060035	200	0,01mm, 0,0005"	120,00
05060036	300	0,01mm, 0,0005"	150,00
05060037	500	0,01mm, 0,0005"	195,00
05060038	Ersatzspitze Ø 5 x 60 mm / náhradní hrot Ø 5 x 20 mm		7,00